

P3-POWER™

GS315125VW

Operating Manual / Manuel d'operation



SPECIFICATIONS:

- 15 Gallon Tank Design
- Oil Lubricated for Extended Durability
- 3450 Rpm Induction Motor for Long Life
- 120V, 60Hz, 13.6 Amps
- Air Delivery: 5.2 CFM output @ 40 PSI and 3.8 CFM output @90 PSI
- Maximum Pressure: 125 PSI
- Thermal Overload Protection for safety
- High Flow regulator and Dual Pressure Gauges for Precision Air Flow Control
- For **Household Use Only**

SAFETY INSTRUCTIONS:

Carefully read through the entire owners manual before operating this compressor. Keep manual with important records for safety instructions, operating procedures and warranty.

After unpacking your new air compressor, please inspect it carefully for any damage that may have occurred during transit. Do not operate this air compressor if damaged during shipment, handling or misuse. Damage may result in bursting, which can cause serious injury or property damage. All damaged parts must be repaired or replaced as needed prior to operating this air compressor.

Check to see that all nuts, bolts and fittings are secure. Check to see that the proper lubrication oil, which has been included with the air compressor, is used to fill the compressor crankcase to the proper level.

Please contact our customer service department at the numbers listed on the front of this instruction manual for any questions or comments regarding this air compressor.

WARNING

AIR TANK WARNING:

Drain liquid from air tank daily, or after each use, using the drain valve located on the bottom of the lower air tank. Failure to properly drain liquid from the tank will cause rust from moisture buildup, which weakens the tank and could lead to a violent tank explosion. Periodically inspect the tanks for unsafe conditions such as corrosion.

Never attempt to repair or make modifications to the tank or its attachments. Welding, drilling or any other modifications may weaken the tank, which may result in damage from rupture or explosion. Never remove or attempt to adjust the pressure switch, safety valve, or other factory set operating pressures.

FIRE WARNING:

Avoid dangerous environments. Do not use compressor near gasoline or other flammable materials. Keep work area well lit. Normal sparking of a motor or sparking from grinding metal could ignite fumes. Do not spray flammable materials in the vicinity of an open flame or other ignition source, including the air compressor itself. Do not direct paint or other spray material towards the compressor. Read and follow all safety instructions for the material you are spraying. Be sure to use an approved respirator designed for use with your specific application.

BREATHABLE AIR WARNING:

This air compressor is not designed, nor intended for the supply of breathable quality air. Air produced by this unit may contain carbon monoxide or other toxic vapors. Do not inhale air from the compressor or from a breathing device connected to it.

ELECTRIC SHOCK WARNING:

When using electric powered tools, machines or equipment, basic safety precautions should always be followed to minimize the risk of electrical shock or personal injury to yourself and others. This air compressor is powered by electricity and should never be used without properly grounded electrical connections. Do not use in wet or damp locations or expose to rain.

INSTALLATION AND LOCATION:

The compressor must be used on a stable level surface. The air compressor must be used in a clean and well-ventilated area. The compressor requires an unobstructed airflow and must be located a minimum of 18 inches from any walls or other obstructions.

GROUNDING INSTRUCTIONS:

This product should be grounded. In the event of an electrical short circuit, grounding reduces the risk of electric shock by providing an escape wire for the electric current. This product is equipped with a cord having a grounding wire with an appropriate grounding plug. The plug must be plugged into an outlet that is properly installed and grounded in accordance with all local codes and ordinances.

DANGER – Improper installation of the grounding plug can result in a risk of electric shock. If repair or replacement of the cord is necessary, do not connect the grounding wire to either flat blade terminal. The wire with insulation having an outer surface that is green with or without yellow stripes is the grounding wire.

This product is for use on a nominal 120-volt circuit and has a three-prong grounding plug that looks like the plug illustrated in Figure 2. Make sure that the product is connected to an outlet having the same configuration as the plug. No adapter could be used with this product.

The use of a GFCI outlet is strongly recommended. The third prong is to be used ground the tool and provide protection against electrical shock. Never remove the third prong.

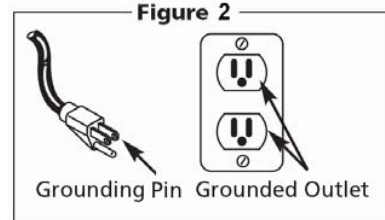

Check with a qualified electrician or serviceman if the grounding instructions are not completely understood, or if in doubt as to whether the product is properly grounded. Do not modify the plug provided; if it will not fit the outlet, have the proper outlet installed by a qualified electrician.

EXTENSION CORDS:

We do not recommend the use on an extension cord with this product as this may result in the loss of power and overheating of the motor. An additional air hose should be used instead of an extension cord. However, if the use of an extension cord is unavoidable, use only UL listed wire extension cords that have three-pronged grounding type plugs and three prong receptacles that accept the tool's plug. Improper use of extension cords may cause inefficient operation of you tool, which can result an overheating. Be sure your extension cord is rated to allow sufficient flow to motor. Refer to the guide on the following page for minimum gauge required for extension cords.

Extension Cord Length	Wire Size (A.W.C.)
Up to 25 Feet	14
26 to 50 Feet	12
51 to 100 Feet	10

Use of an extension cord heavy enough to carry the current the tool will draw is very important. Especially when the power source is of great distance. An extension cord that is insufficient will cause a drop in line voltage, resulting in power loss and causing the motor to overheat.

Guard against electrical shock. Avoid body contact with grounded services such as pipes, radiators, ovens, stoves, and refrigerator enclosures. If not properly grounded, this power tool can incur the potential hazard of light trickle shock, particularly when used in damp locations. If an electrical shock occurs, there is the potential of a secondary hazard such as your hands contacting an operating air tool.

AIR TOOLS AND ACCESSORIES WARNING:

Do not exceed the pressure rating of any air tools, spray guns, air accessories, or inflatables. Excess pressure can cause them to explode, resulting in serious injury. Follow the manufacturers recommended pressure settings for all air tools and air accessories.

Do not direct compressed air stream at people or pets. The powerful compressed air stream can damage exposed skin and easily propel loose dirt and other small objects at high-speed, resulting in serious injury. Always wear eye protection that meets ANSI Z28.1 specifications.

BURN WARNING:

Keep hands and fingers away from exposed metal parts on a running air compressor. Air compressors generate significant heat during normal operation, which can cause serious burns. The compressor will remain hot for some time after operation and should not be touched or moved until cool.

GENERAL SAFETY INFORMATION:

Do not operate unit if damaged during shipping, handling or use. Damage may result in bursting and cause injury or property damage.

Since the air compressor and other components (filters, lubricators, hoses, etc.) used, make up a high pressure pumping system, the following safety precautions must be observed at all times:

1. Read all manuals included with this product carefully. Be thoroughly familiar with the controls and the proper use of the equipment.
2. Follow all local electrical and safety codes
3. Only persons well acquainted with these rules of safe operation should be allowed to use the compressor.
4. Keep visitors away and NEVER allow children in the work area.
5. Wear safety glasses and use hearing protection when operating the pump or unit.
6. Do not stand on or use the pump or unit as a handhold.
7. Before each use, inspect compressed air system and electrical components for signs of damage, deterioration, weakness or leakage. Repair or replace defective items before using.
8. Check all fasteners at frequent intervals for proper tightness.



Motors, electrical equipment and controls can cause electrical arcs that will ignite a flammable gas or vapor. Never operate or repair in or near a flammable gas or vapor. Never store flammable liquids or gases in the vicinity of the compressor.



Compressor parts may be hot even if the unit is stopped.



9. Keep fingers away from a running compressor; fast moving and hot parts will cause injury and/or burns.
10. If the equipment should start to abnormally vibrate, STOP the engine/motor and check immediately for the cause. Vibration is generally a warning of trouble.
11. To reduce fire hazard, keep engine/motor exterior free of oil, solvent, or excessive grease.

Never remove or attempt to adjust safety valve. Keep safety valve free from paint and other accumulations.

12. Never attempt to repair or modify a tank! Welding, drilling or any other modification will weaken the tank resulting in damage from rupture or explosion. Always replace worn or damaged tanks. Drain liquid from tank daily.
13. Tanks rust from moisture build-up, which weakens the tank. Make sure to drain tank daily and inspect periodically for unsafe conditions such as rust formation and corrosion.
14. Fast moving air will stir up dust and debris which may be harmful. Release air slowly when draining moisture or depressurizing the compressor system.



SPRAYING PRECAUTIONS

Do not spray flammable materials in vicinity of open flame or near ignition sources including the compressor unit.

15. Do not smoke when spraying paint, insecticides, or other flammable substances.
16. Use a face mask/respirator when spraying and spray in a well ventilated area to prevent health and fire hazards.
17. Do not direct paint or other sprayed material at the compressor. Locate compressor as far away from the spraying area as possible to minimize overspray accumulation on the compressor.
18. When spraying or cleaning with solvents or toxic chemicals, follow the instructions provided by the chemical manufacturer.

HOSE PRECAUTIONS

19. Inspect hose before use. Do not exceed working pressure marked on hose. Do not twist, bend knot, or abrade hose. Do not wrap hose around body.
20. Keep away from hot surfaces and chemicals.

WARNING: ARCING PARTS. KEEP THE COMPRESSOR/MOTOR AT LEAST 6 m AWAY FROM EXPLOSIVE VAPOURS.

ASSEMBLY INSTRUCTIONS

Read all safety instructions before using air compressor.

Warning-The compressor is shipped without oil in the crankcase. Add oil as indicated below.

1. After opening the carton, please remove all parts and check against photograph on carton. If any parts are missing, please call at 1-877-270-7772
2. Place air compressor on a flat, level surface.
3. Pour supplied oil into crankcase until the oil level reaches the red dot in the oil level sight glass. Be careful not to overfill.
4. Install oil fill plug, supplied for compressor operation, before starting compressor.
5. Close tank drain valve on the bottom of the air tank by turning the valve clockwise until fully closed.
6. Attach the air coupler to the compressor regulator valve. Use Teflon thread-sealing tape on the threads to make sure you have an airtight connection. Do not over tighten fittings.
7. Attach the supplied air filter to the air intake port on the pump head.
8. Attach air hose and any desired air accessories (which are not included). Use Teflon thread-sealing tape on the threads to make sure you have an airtight connection. Do not over tighten fittings.

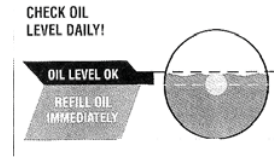

Warning: Do not operate the compressor without lubricant or with low lubricant level. We are not responsible for damage caused to the compressor due to operation without proper lubrication.

PRODUCT FEATURES

1. AUTOMATIC ON/OFF PRESSURE SWITCH:

The compressor is equipped with an automatic on/off pressure switch. The compressor will only run when the switch is in the "I"(ON) position. Once the tank has reached the desired preset pressure (see Operation Instructions), the pump motor will automatically shut off. While the switch is in the "I"(ON) position, the pump motor will automatically turn back on once the pressure in the tank drops below the minimum preset pressure. Do not leave the compressor unattended while the power switch is in the "I"(ON) position.

2. REGULATOR:

The regulator allows you to select the amount of air pressure that is output through the air hose into tools and accessories. Please refer to the air delivery requirements of your tools for the proper pressure settings.

3. TANK PRESSURE GAUGE:

The tank pressure gauge provides a reading of the air pressure inside of the compressor tank.

4. SAFETY VALVE:

This compressor is equipped with a safety valve switch that will engage when the pressure in the tank exceeds the maximum rated pressure. DO NOT attempt to modify or remove safety valve.

5. TANK DRAIN FITTING:

Water is produced whenever air is compressed. It is critical to drain water from the air tank on this compressor frequently. If unit is used only occasionally, tank should be drained after each use and prior to the next use. To drain the tank, slowly open the tank drain fitting by turning clockwise. Once all water has drained out, close the fitting securely.

NOTE: tank will not pressurize while fitting is open.

6. THERMAL SHUTDOWN SWITCH:

The electric motor is equipped with an automatic thermal overload protector. If the unit is overheating, the motor will automatically shut down. Turn the unit off and wait 5-10 minutes before turning the unit back to the "I"(ON) position. If the unit shuts down again, please contact the manufacturer for assistance.

OPERATING INSTRUCTIONS:

INITIAL START-UP

1. Disconnect tools and/or accessories from the air hose.
2. Open the tank drain valve to allow air to escape preventing air pressure buildup in the air tank.
3. Plug power supply cord into proper power source receptacle. (See Grounding Instructions)
4. Run the compressor for a minimum of twenty minutes in this no-load position to lubricate the bearings and piston.
5. Turn off compressor, drain liquid from tanks and close drain valve.
6. The compressor is now ready for use.

START UP

1. Slowly open tank drain by turning clockwise. Allow any water in tank to drain out. Close fitting securely.
2. Before connecting the compressor to the grounded outlet, check for broken components and accessories, and check for damage to the hose.
3. Make sure the power switch is turned "O"(OFF) position.
4. Plug the unit into a grounded outlet.
5. Attach desired tool to the end of the air hose.
6. Turn the switch on the "I"(ON) position.
7. Adjust regulator knob to desired pressure level once the pump has shut off and the compressor has stopped running.

STORAGE

1. Disconnect unit from grounded outlet.
2. Disconnect tools and/or accessories from the air hose.
3. Locate drain valve on bottom side of tank.
4. Open drain valve to release remaining pressurized air and moisture from the air tank. Moisture buildup in the tank is normal with air compressors, so a small amount of water may come out while draining the tank. Draining the tank is vital for longevity and safety of your air compressor.
5. Close valve and store the compressor in a cool, dry place.

SHUT-DOWN

1. Do not turn off the air compressor by unplugging it from the power receptacle as damage may result.
2. Turn the ON/OFF lever to the OFF position.
3. Unplug power cord from outlet.
4. Rotate the pressure regulator knob counterclockwise until it is fully closed. Check regulated pressure gauge to ensure that it reads 0 PSI.
5. Remove air hose and other connected accessories.
6. Slowly open air tank drain valve to release remaining pressurized air, and tilt unit to fully drain accumulated liquid from air tanks. Moisture build-up in the tank is normal with air compressor, so a small amount of water may come out while draining the tank. Draining the tank is vital for the longevity and safety of your air compressor.
7. Close drain valve.
8. Allow compressor to cool down.
9. Clean and store compressor.

MAINTENANCE:

When performing any maintenance or service:

- The air compressor must be turned off.
- Disconnect compressor from the power source.
- Drain tanks.
- Allow compressor to cool down.



MAINTENANCE CHECK LIST:

Daily:

- Check oil level.
- Drain accumulated liquid from tanks.
- Check for oil leaks.
- Check for unusual noise and/or vibrations
- Check that all fasteners are secure.

Weekly:

- Check safety relief valve.
- Inspect and clean air filter.
- Clean breather holes on oil check dipstick.

Monthly:

Check for air leaks. Apply a solution of soapy water around joints. Look for air bubbles around joints when compressor reaches the pressure cut-out limit and pump turns off.

SIX MONTHS OR 250 OPERATING HOURS:

Change compressor oil. Use only SAE 20 or SAE 30 weight non-detergent oil.
Replace oil more frequently when used in dusty operating environments.

OIL CHANGE:

1. Place oil drain pan below oil drain plug.
2. Remove dipstick to allow air to enter crankcase.
3. Remove oil drain plug.
4. Allow oil to drain completely.
5. Clean and replace oil drain plug.
6. Refill crankcase with SAE 20 or SAE 30 weight non-detergent oil to red dot on oil level sight glass. Be careful not to overfill.

GS315125VW

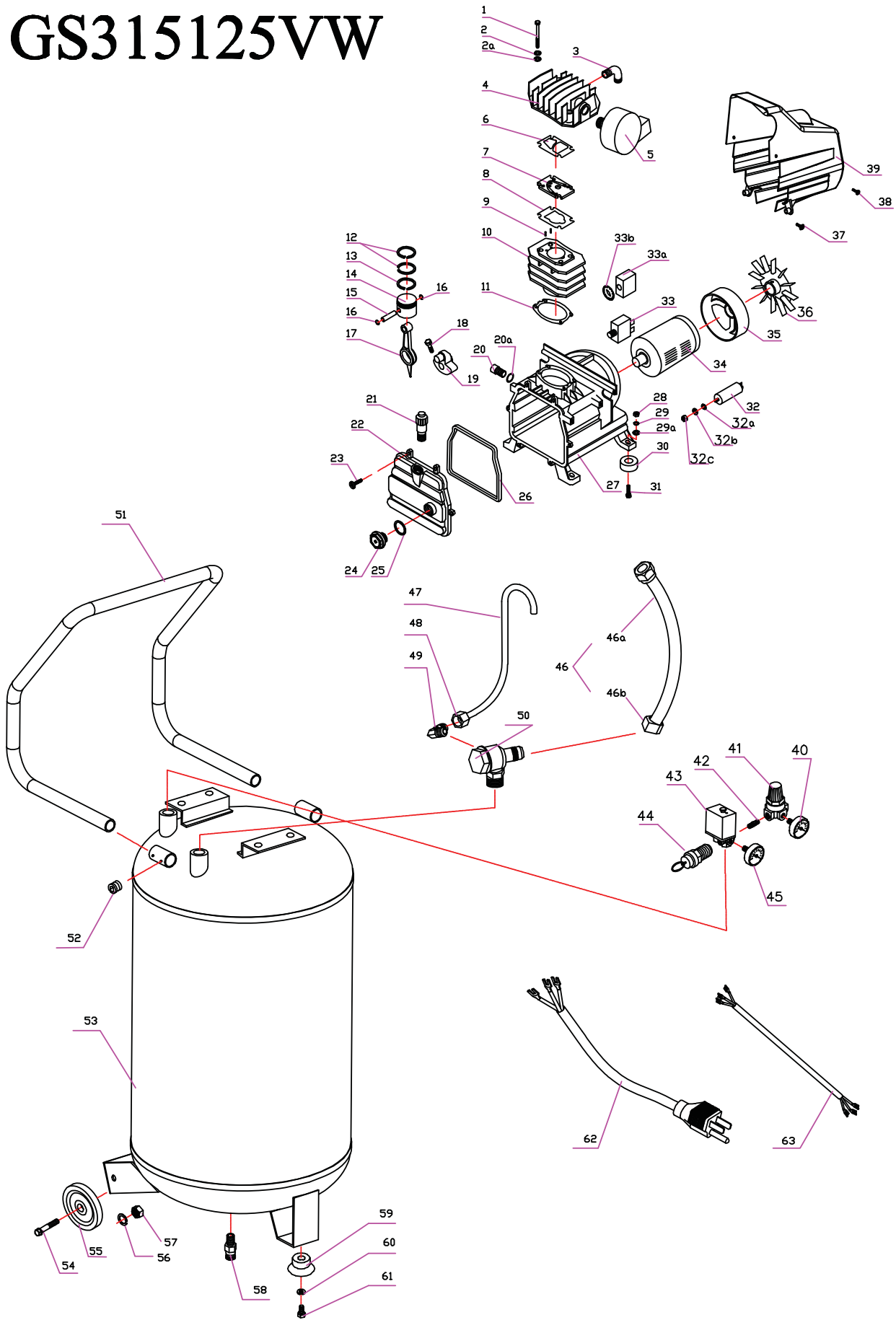

GS315125VW Parts List

No.	Description	Qty
1	Six Angle Bolt	4
2	8 Lock Washer	4
2a	8 Flat Washer	4
3	Exhaust Elbow	1
4	Cylinder Head	1
5	Air Filter	1
6	Gasket,Cylinder Head	1
7	Valve Seat	1
8	Gasket,Cylinder	1
9	Pin 3x6	2
10	Cylinder	1
11	Gasket,Cylinder	1
12	Compression Ring	2
13	Oil Ring	1
14	Piston	1
15	Piston Pin	1
16	Pin 12	2
17	Connecting Rod	1
18	In-Six Angle Bolt	1
19	Crankshaft	1
20	Drain Plug	1
20a	Washer	1
21	Oil Fill Cap	1
22	Crankcase Cove	1
23	Screw,Cross recess head	6
24	Oil Sight Gauge	1
25	Seal	1
26	Washer, Crankcase Cover	1
27	Crankcase	1
28	Six Angle Nut	4
29	Spring Washer 8	4
30	Connecting pad	4
31	Six Angle Bolt	4
32	Capacitor	1
32a	8 Flat Washer	4
32b	8 Lock Washer	4

No.	Description	Qty
32c	Six Angle Nut	1
33	Over-load	1
33a	Jacket	1
33b	Washer	1
34	Elec Motor	1
35	Elec Motor Back Cover	1
36	Motor Fan	1
37	Screw	2
38	Screw, M4x0.7x10	2
39	Moter Shroud	1
40	Pressure Gauge	1
41	Regulator	1
42	Nipple	1
43	Pressure Switch	1
44	Safety Valve	1
45	Pressure Gauge	1
46	Outlet Tube Assy	1
46a	Outlet Tube	1
46b	Exhaust Pipe Nut	2
47	Unload Pipe	1
48	Unload nut	1
49	Unload elbow	1
50	Check Valve	1
51	Grip,Handle	1
52	Six Angle Nut	4
53	Air Tank	1
54	Six Angle Bolt	2
55	Tank Wheel	2
56	Flat Washer	2
57	Six Angle Bolt	2
58	Drain valve	1
59	Foot Rubber Pad	1
60	6 Flat Washer	1
61	M6x1x16 Screw	1
62	Power Cord	1
63	Electric Cable	1

LIMITED WARRANTY

GOSS Power Products Ltd. ("GOSS") warrants as limited herein to the end-user original purchaser of the Compressor to which this limited warranty, that the Compressor shall be free of defects in material and workmanship for a period of (i) one year if purchased by a retail consumer for regular domestic usage; or (ii) 90 days if purchased for professional or industrial usage, in each case from the date of original purchase. In the event of malfunctions or failure of your Compressor, simply deliver or send the Compressor, along with proof of purchase, within the applicable warranty period to GOSS. GOSS reserves the right to inspect the claimed defective part or parts to determine if the defect or malfunction complaint is covered by this limited warranty. GOSS shall, within 60 days after receipt of the product, at its option, repair and/or replace the defective part or parts free of charge (other than delivery costs to transport the Compressor or any part or parts thereof). This limited warranty shall only cover defects arising from normal usage, GOSS assumes no responsibilities whatsoever if the Compressor should fail during the limited warranty period by reason of: (i) misuse, negligence, physical damage or accidents; (ii) lack of maintenance (see owner's manual for proper maintenance); (iii) repair by any unauthorized party during the limited warranty period. The limited warranty set out above is further qualified by the restrictions on usage and related matters as are set out in the owner's manual. Any contravention of the terms in the owner's manual shall render this limited warranty null and void and of no further effect.

GOSS makes no further warranties or representations, express or implied except those contained herein. No representative dealer is authorized to assume any other liability regarding the Compressor. The duration of the implied limited warranty granted under any Provincial law, including warranties of merchantability and fitness for particular purpose are limited in duration to the express duration provided for herein. GOSS shall in no event be liable for direct, indirect, special or consequential damages. Should your Compressor fail to operate under the terms of this limited warranty, please contact:

GOSS Power Products Ltd.
6226 Danville Rd, Mississauga, ON, L5T 2H7
1-877-270-7772
www.gosspower.com

P3-POWER™

GS315125VW

Operating Manual / Manuel d'operation



SPÉCIFICATION :

- Étape simple de 15 gallons
- Lubrifié à l'huile pour une durabilité prolongée
- Un moteur à induction de 3450 t/m pour une longue durabilité
- 120V, 60Hz, 13.6 Amps
- Soufflage de 5.2 pieds cube par minute, débit de 40PSI et de 3.8 pieds cube par minute, débit de 90 PSI
- Pression maximale de 125 PSI
- Protection de rupteur thermique pour maximiser la sécurité
- Contrôleur de débit excessif et un manomètre à double lecture pour un contrôle de débit d'air précis
- Pour **Usafge Domestique Seulement**

CONSIGNES DE SÉCURITÉ:

Veillez lire le manuel de l'utilisateur attentivement et en entier avant d'opérer ce compresseur. Gardez le manuel avec vos dossiers importants afin de conserver les consignes de sécurité, les procédures opérationnelles et la garantie.

Après avoir déballé votre nouveau compresseur, veuillez SVP l'examiner attentivement afin de détecter tout dommage ayant possiblement eu lieu lors du transit. Ne pas opérer ce compresseur d'air si ce dernier a été endommagé pendant l'envoi, la manipulation ou le mauvais usage. Ces dommages pourraient entraîner une explosion, ce qui pourrait causer de graves blessures ou des dommages à votre propriété. Toutes pièces endommagées doivent être réparées ou remplacées selon le besoin avant l'opération de ce compresseur d'air.

Assurez-vous que tous les écrous, les boulons et les ferrures d'attache sont fixés solidement. Assurez-vous que la bonne huile de graissage, qui a été incluse avec votre compresseur d'air, a été utilisée afin de remplir le carter du compresseur au niveau approprié.

Pour toutes questions ayant trait à l'utilisation de compresseur d'air, veuillez communiquer avec notre département du service à la clientèle au numéro apparaissant sur la couverture de ce manuel d'instructions.

AVERTISSEMENT

AVERTISSEMENT POUR LE RÉSERVOIR D'AIR :

Drainez le liquide du réservoir d'air de façon quotidienne, ou après chaque usage, en utilisant le robinet de vidange situé sur le dessous du réservoir d'air du bas. Si le réservoir n'est pas proprement vidé, une accumulation de vapeurs d'eau pourrait causer de la rouille, ce qui affaiblit le réservoir et pourrait engendrer une explosion violente de celui-ci. Vérifiez périodiquement les réservoirs pour des conditions dangereuses telle la corrosion.

Ne jamais tenter de réparer ou de modifier le réservoir ou ses attachements. Le soudage, le forage ou toute autre modification peut affaiblir le réservoir, ce qui pourrait engendrer des dommages de rupture ou d'explosion. Ne jamais enlever ou tenter d'ajuster le manostat, la soupape de sûreté ou autres pressions d'utilisation réglées en usine.

AVERTISSEMENT DE FEU :

Évitez les environnements dangereux. N'utilisez pas le compresseur près de l'essence ou autre matériaux combustibles. Gardez votre lieu de travail bien illuminé. La formation d'étincelles par le moteur ou le broyage de métaux pourrait causer un feu. Ne vaporisez pas de matériaux combustibles en proximité d'une flamme nue ou une source d'inflammation, ce qui inclus le compresseur d'air lui-même. Ne dirigez pas de peinture ou autre forme de matériaux vaporisés en direction du compresseur. Veuillez lire et suivre toutes directives d'utilisation du matériel que vous vaporisez. Assurez-vous de porter un appareil respiratoire conçu pour votre utilisation particulière.

AVERTISSEMENT D'AIR RESPIRABLE :

Ce compresseur d'air n'est pas conçu ou destiné à produire de l'air respirable. L'air produit par cet engin pourrait possiblement contenir du monoxyde de carbone ou autre vapeurs toxiques. Ne respirez pas l'air produite par le compresseur ou d'un appareil respiratoire qui y est branché.

AVERTISSEMENT POUR CHOC ÉLECTRIC :

Lorsque vous utilisez des outils à moteur électrique, des machines ou de l'équipement, les mesures de sécurités de base doivent toujours être suivies afin de minimiser les risques de chocs électriques ou de blessures personnelles ou infligées à autrui. Ce compresseur à air est animé par l'électricité et ne devrait jamais être utilisé sans connexion mise à la masse. Ne jamais utiliser dans des endroits mouillés, humides ou exposés à la pluie.

INSTALLATION ET LIEU :

Le compresseur doit être utilise sur une surface à niveau stable. Le compresseur à air doit être utilisé dans un endroit propre et bien ventilé. Le compresseur requiert un écoulement de l'air sans obstruction et doit être situé à une distance minimale de 18 pouces des murs et d'autres obstructions.

DIRECTIVES POUR LES MISES À LA MASSE :

Ce produit devrait être mis à la masse. Dans l'événement d'un court circuit électrique, une mise à la masse réduit les risques d'un choc électrique en fournissant un fil d'échappement pour le courant électrique. Ce produit est équipé d'un cordon électrique qui a un fil et un adaptateur pour une mise à la masse. L'adaptateur doit être branché dans une prise mise à la masse et installée adéquatement selon les ordonnances et codes locaux.

DANGER – Une mauvaise installation de l’adaptateur mis à la masse pourrait engendrer un risque de choc électrique. Si une réparation ou un remplacement du cordon électrique est nécessaire, ne branchez pas le fil de mise à la masse à aucun des terminaux de lames plates. Le fil isolé de matériel vert avec ou sans lignes jaunes est le fil de mise à la masse.

Ce produit est conçu pour un circuit nominal de 120 volt et un adaptateur à 3 broches pour mise à la terre, ressemblant à celui illustrée dans la Figure 2. Assurez-vous que le produit est branché dans une prise ayant la même configuration que celle de l’adaptateur. Aucun adaptateur externe peut être utilisé avec ce produit.

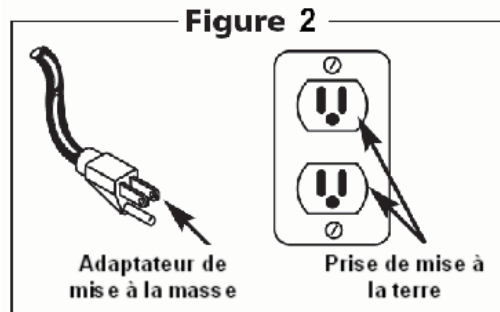

L'utilisation d'un disjoncteur de fuite de terre. La troisième broche est à utiliser afin d'établir une mise à la terre pour l'outil et de fournir une protection contre les chocs électriques. N'enlevez jamais la troisième broche.

Vérifiez auprès d'un électricien qualifié ou d'un fournisseur de service si les directives pour la mise à la terre ne sont pas bien comprises, ou si un doute survient à l'égard de la mise à la terre de l'appareil. Ne modifiez pas l'adaptateur fourni; si ce dernier ne fait pas dans la prise, demandez à un électricien qualifié de s'occuper de l'installation de l'adaptateur approprié.

RALLONGES ÉLECTRIQUES :

Nous ne recommandons pas l'utilisation d'une rallonge électrique avec cet appareil puisque ceci pourrait causer la perte de pouvoir et un moteur surchauffé. Un tuyau à air additionnel devrait être utilisé plutôt qu'une rallonge électrique. Cependant, si l'utilisation d'une rallonge électrique est inévitable, assurez-vous d'utiliser une rallonge électrique cotée du symbole UL et ayant des adaptateurs et des récepteurs à trois broches. Une utilisation fautive des rallonges électriques pourrait facilement engendrer une opération inefficace de l'outil, ce qui pourrait pousser le moteur à surchauffer. Assurez-vous que votre rallonge électrique est nominale afin de permettre un bon courant suffisant jusqu'au moteur. Vous pouvez vous référer à la page suivante du guide afin de vous aiguiller au sujet du calibre minimal des rallonges électriques.

Longueur de la rallonge électrique	Grosueur du fil électrique (A.W.C.)
Jusqu'à 25 pieds	14
De 26 à 50 pieds	12
De 51 à 100 pieds	10

L'utilisation d'une rallonge électrique qui est assez lourde pour transmettre le courant qui sera utilisé par l'outil est très importante – surtout si la source de courant est située à une grande distance. Une rallonge électrique qui ne fournit pas suffisamment causera une baisse de voltage, ce qui engendra une perte de pouvoir et un moteur surchauffé.

Protégez-vous contre les chocs électriques. Évitez le contact humain avec des services mis à la terre tel les tuyaux, les radiateurs, les fours, les poêles et les contenants réfrigérés. Si cet outil n'est pas mis à la terre adéquatement, il pourrait causer un haut potentiel de choc, surtout si utilisé dans un endroit humide. En cas de choc électrique, il y a des chances qu'un deuxième choc survienne surtout à l'égard des mains apposées sur un outil à air comprimé.

AVERTISSEMENT POUR OUTILS À AIR COMPRIMÉ ET ACCESSOIRES :

N'excédez jamais la limite maximale de pression des outils à air comprimé, des fusils vaporisateurs ou des outils pneumatiques. La pression excessive peut causer des explosions et de graves blessures. Veuillez toujours suivre les consignes recommandées par les fabricants à l'égard des paramètres de pression pour tous les outils à air comprimé.

Ne dirigez jamais un jet d'air comprimé à une personne ou un animal. Le jet puissant d'air comprimé peut endommager la peau et projeter de la poussière et d'autres petits objets à une haute vitesse, pouvant causer de graves blessures. Veuillez toujours porter des lunettes de sécurité qui rencontrent les spécifications du ANSI Z28.1. N'utilisez rien d'autre que les soufflettes approuvées par la Loi de sécurité et de salubrité au travail.



AVERTISSEMENT POUR LES BRÛLURES :

Gardez vos mains et vos doigts loin de toute partie de métal d'un outil fonctionnant à l'air comprimé. Des compresseurs à air génèrent une chaleur significative lorsqu'en opération et peuvent donc causer de graves brûlures. Le compresseur demeure chaud pour une période de temps suite à l'opération et ne devrait donc pas être touché ou bougé jusqu'à ce qu'il refroidisse.

Généralités sur la Sécurité

Ne pas utiliser un appareil qui a été endommagé pendant le transport, la manipulation ou l'utilisation. Le dommage peut mener à une explosion et peut causer des blessures ou dommages matériels.

Puisque le compresseur d'air et les autres composants (filtres, lubrificateurs, tuyaux, etc.) utilisés forment un système de pompage haute pression, il faut respecter les précautions suivantes en tout temps :

1. Lire attentivement tous les manuels inclus avec ce produit. Se familiariser avec ce produit, ses commandes et son utilisation correcte. 
2. Suivre tous les codes de sécurité locaux ainsi que les National Electrical Codes
3. Seules les personnes bien familiarisées avec ces règles d'utilisation doivent être autorisées à se servir du compresseur.
4. Garder les visiteurs à distance et NE JAMAIS laisser les enfants dans l'endroit de travail.
5. Utiliser des lunettes de sécurité et une protection auditive pendant l'utilisation de la pompe ou de l'appareil. 
6. Ne pas se tenir debout ni utiliser la pompe ou l'appareil comme une prise.
7. Inspecter le système d'air comprimé et pièces détachées électriques pour toute indication de dommage, détérioration, faiblesse ou fuites avant chaque utilisation. Réparer ou remplacer toutes pièces défectueuses avant l'utilisation.
8. Inspecter le niveau de serrage de toutes les attaches régulièrement.

Les moteurs, l'équipement électrique et les commandes peuvent provoquer des arcs électriques qui enflammeront les vapeurs ou les gaz inflammables. Ne jamais les faire fonctionner ou réparer dans ou près de gaz ou vapeur inflammable. Ne jamais ranger de liquides ou gaz inflammables près du compresseur.



Les pièces du compresseur peuvent être chaudes, même si l'appareil est hors circuit.

9. Garder les doigts loin du compresseur ; les pièces mobiles et chaudes peuvent causer des blessures et/ou des brûlures.
10. Si l'équipement vibre anormalement, ARRÊTER le moteur et l'inspecter immédiatement. La vibration est généralement une indication de problème.
11. Pour réduire le risque d'incendie, garder l'extérieur du moteur libre d'huile, de solvant ou de graisse excessive.

Ne jamais enlever ni essayer d'ajuster la soupape de sûreté. Garder la soupape de sûreté libre de peinture et d'autres accumulations.

12. Ne jamais essayer de réparer ou de modifier un réservoir ! Le soudage, perçage ou autres modifications peuvent affaiblir le réservoir et peuvent résulter en dommage de rupture ou d'explosion. Toujours remplacer un réservoir usé, fendu ou endommagé. Purger le réservoir quotidiennement. 

13. L'accumulation d'humidité cause la rouille qui peut affaiblir le réservoir. Purger le réservoir quotidiennement et l'inspecter périodiquement pour de conditions dangereuses comme la rouille et la corrosion.
14. L'air mouvant peut agiter la poussière et le débris, ce qui peut être dangereux. Lâcher l'air lentement en purgeant l'humidité ou pendant la dépressurisation du système du compresseur.

PRÉCAUTIONS DE PULVÉRISATION

Ne pas pulvériser les matériaux inflammables dans un endroit de flamme ouverte ni près d'une source d'ignition y compris le compresseur.

15. Ne pas fumer pendant la pulvérisation de la peinture, d'insecticides ou autres matières inflammables.
16. Utiliser un masque/respirateur pendant la pulvérisation et pulvériser dans un endroit bien ventilé pour éviter le risque de blessures et d'incendie.
17. Ne pas diriger la peinture ou autre matériel pulvérisé vers le compresseur. Situer le compresseur aussi loin que possible de l'endroit de pulvérisation pour réduire l'accumulation de surpulvérisation sur le compresseur.
18. Suivre les instructions du fabricant de produits chimiques pendant la pulvérisation ou le nettoyage avec des solvants ou produits chimiques toxiques.

PRÉCAUTIONS POUR LES TUYAUX

19. Inspecter le tuyau avant l'utilisation. Ne pas dépasser la pression de service indiquée sur le tuyau. Ne pas plier, faire un noeud ou érafler le tuyau.
20. Ne pas enrouler le tuyau autour du corps.

AVERTISSEMENT: ETINCELLES ELECTRIQUES. NE PAS PLACER LE COMPRESSEUR/ MOTEUR A MOINS DE 6 m DES VAPEURS EXPLOSIVES"

DIRECTIVES D'ASSEMBLAGE

Veillez lire toutes les directives de sécurité avant d'utiliser le compresseur d'air

Attention – Le compresseur vous est envoyé sans huile dans le carter. Veuillez ajouter l'huile selon les directives ci-dessous.

1. Après avoir déballée la cartouche, veuillez enlever toutes les pièces et prendre connaissance de la photo qui figure sur la cartouche. Si vous remarquez qu'il a des pièces manquantes, veuillez communiquer avec nous au 1-877-270-7772
2. Placez le compresseur d'air sur une surface à niveau plate.
3. Versez l'huile fournie dans le carter jusqu'à ce que le niveau de l'huile atteigne le point rouge sur la vitre destinée à cet effet. Assurez-vous de ne pas trop en verser.
4. Installez le bouchon rouge pour remplissage d'huile, fourni pour l'utilisation du compresseur, avant de mettre le compresseur en fonction.
5. Fermez le robinet de vidange situé sur le bas du réservoir d'air en tournant la valve dans le sens des aiguilles d'une montre jusqu'à ce que le robinet soit fermé.
6. Attachez le coupleur d'air à la soupape de régulation du compresseur. Utilisez du ruban isolant de Téflon sur les connexions afin de vous assurer que les joints sont étanches. Ne pas trop serrer les emmanchements.
7. Attachez le filter à air fourni à l'orifice d'entrée d'air sur la tête de la pompe.
8. Attachez le tuyau à air ou tout autre accessoire desiré (ceux-ci n'étant pas fournis). Utilisez le ruban isolant de Téflon sur les connexions afin de vous assurer que les joints sont étanches. Ne pas trop serrez les emmanchements.



Attention : Ne pas opérer le compresseur sans huile ou si le niveau d'huile est trop bas. Nous ne sommes pas responsables des dommages causés par l'utilisation avec un mauvais huilage.

CARACTÉRISTIQUES DE L'APPAREIL

1. MANOSTAT AUTOMATIQUE :

Le compresseur est équipé d'un manostat automatique avec fonction « en marche » et « arrêt ». Le compresseur ne fonctionne que si l'interrupteur est en position « I », donc en marche. Une fois que le réservoir aura atteint la pression pré-établie (voir les Directives d'utilisation), le moteur de la pompe s'éteindra automatiquement. Lorsque l'interrupteur est en position « I », donc en marche, le moteur de la pompe se rallumera automatiquement lorsque la pression aura chuté à son minimum pré-établi. Ne jamais laisser le compresseur sans surveillance lorsque l'interrupteur est en position « I », donc en marche.

2. RÉGULATEUR :

Le régulateur vous permet de sélectionner un montant de pression d'air qui sera débité dans les outils et les accessoires utilisés. Veuillez vous référer aux exigences de soufflage de vos outils afin d'établir les bons paramètres sur le compresseur d'air.

3. INDICATEUR DE PRESSION DU RÉSERVOIR :

L'indicateur de pression du réservoir fournit une lecture de la pression d'air à l'intérieur du réservoir du compresseur.

4. SOUPAPE DE SÛRETÉ :

Ce compresseur est équipé d'une soupape de sûreté qui s'enclenchera automatiquement si la pression du réservoir dépasse le maximum pré-établi. NE JAMAIS tenter de modifier ou d'enlever la soupape de sûreté.

5. ACCESSOIRE DE DRAINAGE DU RÉSERVOIR :

De l'eau est produite lorsque de l'air est comprimé. Il est donc primordial de drainer l'eau du réservoir sur ce compresseur de façon fréquente. Si l'appareil n'est utilisé qu'à l'occasion, le réservoir devrait être drainé après et avant chaque utilisation. Pour vider le réservoir, veuillez ouvrir l'emboîtement de drainage lentement en tournant dans le sens des aiguilles d'une montre. Une fois l'eau drainée, fermez l'emboîtement et sécurisez-le. NOTE : le réservoir ne se pressuriserait pas si l'accessoire de drainage est ouvert.

6. COMMUTATEUR DE SURCHARGE THERMALE :

Le moteur électrique est équipé avec un dispositif de protection de surcharge thermique. Si l'appareil surchauffe, le moteur s'éteindra automatiquement. Arrêtez le compresseur et attendez 5 à 10 minutes avant de le remettre en position « I », donc en marche. Si l'appareil s'éteint une fois de plus, communiquez avec le fabricant.

DIRECTIVE OPÉRATIONNELLES :

DÉMARRAGE INITIAL

1. Débranchez les outils et/ou les accessoires du tuyau à air.
2. Ouvrez le robinet de vidange du réservoir afin de laisser l'air s'échapper et de prévenir la pression de s'accumuler dans le réservoir à air.
3. Branchez le cordon d'alimentation électrique dans la prise appropriée (voir Directives de mise à la terre).
4. Mettez le compresseur en marche pendant un minimum de vingt minutes dans cette position hors charge afin de lubrifier les articulations et les pistons.
5. Éteignez le compresseur, drainez le liquide des réservoirs et fermez le robinet de vidange.
6. Le compresseur est maintenant prêt pour utilisation.

DÉMARRAGE

1. Ouvrez le robinet de vidange du réservoir en le tournant lentement dans le sens des aiguilles d'une montre. S'il y a lieu, laissez l'eau s'échapper. Fermez le robinet de façon étanche.
2. Avant de brancher le compresseur à la prise mise à la terre, vérifiez s'il y a des pièces ou des accessoires brisés ainsi que des dommages au tuyau ou à l'appareil lui-même.
3. Assurez-vous que l'interrupteur est en position « O », donc n'est pas fonctionnel.
4. Branchez l'appareil dans une prise mise à la terre.
5. Attachez l'outil désiré au bout du tuyau.
6. Bougez l'interrupteur en position « I », donc en marche.
7. Ajustez le régulateur selon le niveau de pression désiré une fois que la pompe s'est éteinte et que le compresseur n'est plus en fonction.

ENTREPOSAGE

1. Débranchez l'appareil de la prise mise à la terre.
2. Débranchez les outils et/ou les accessoires du tuyau d'air.
3. Prenez connaissance du robinet de vidange sur le dessous du réservoir.
4. Ouvrez le robinet de vidange afin de laisser la pression et l'humidité s'échapper du réservoir d'air. L'accumulation d'humidité dans le réservoir est normale avec les compresseurs d'air, il est donc possible qu'un léger montant d'eau s'échappe du réservoir. Vider le réservoir est essentiel pour la longévité et la fiabilité de votre compresseur d'air.
5. Fermez le robinet de vidage et entreposez le compresseur dans un endroit frais et sec.

ARRÊT

1. Ne pas arrêter le compresseur d'air en le débranchant d'une prise de courant. Ceci pourrait endommager l'appareil.
2. Placer le levier « ON/OFF » à la position « OFF » afin que l'appareil ne soit pas fonctionnel.
3. Débranchez le cordon d'alimentation électrique de la prise.
4. Tournez le régulateur de pression dans le sens des aiguilles d'une montre jusqu'à ce qu'il soit complètement fermé. Vérifiez l'indicateur de pression (manomètre) afin de vous assurer qu'il indique bel et bien 0 PSI.
5. Enlevez le tuyau d'air et les autres accessoires branchés au compresseur.
6. Ouvrez le robinet de vidage du réservoir lentement afin de laisser la pression d'air s'échapper et basculez l'appareil afin de bien drainer le liquide accumulé dans les réservoirs. L'accumulation d'humidité dans le réservoir est normale avec les compresseurs d'air, il est donc possible qu'un léger montant d'eau s'échappe du réservoir. Vider le réservoir est essentiel pour la longévité et la fiabilité de votre compresseur d'air.
7. Fermez le robinet de vidange.
8. Permettez au compresseur de se refroidir.
9. Nettoyez le compresseur et rangez le.

ENTRETIEN :

Lorsque vous entreprenez un travail d'entretien :

- Le compresseur d'air doit être non fonctionnel.
- Débranchez le compresseur de la prise de courant.
- Videz les réservoirs.
- Permettez au compresseur de se refroidir.



LISTE DE VÉRIFICATION POUR ENTRETIEN :

De façon quotidienne :

- Vérifiez le niveau d'huile.
- Videz le liquide accumulé dans les réservoirs.
- Vérifiez l'appareil pour toute forme de fuite d'huile.
- Vérifiez l'appareil pour des bruits inhabituels et/ou des vibrations.
- Assurez-vous que toutes les fermetures et les attaches sont sécurisées.

De façon hebdomadaire :

- Vérifiez le robinet de sécurité et d'échappement.
- Assurez-vous du bon fonctionnement et de la propreté du filtre à air.
- Nettoyez les trous d'évent sur la jauge graduée destinée aux vérifications d'huile.

De façon mensuelle :

- Vérifiez pour toutes fuites d'air. Appliquez un mélange d'eau et de savon aux contours des joints. Vérifiez s'il y a formation de bulles d'air à l'entour des joints lorsque le compresseur atteint la limite de pression et la pompe s'éteint.

SIX MOIS OU 250 HEURES D'UTILISATION :

Changez l'huile du compresseur. N'utilisez que de l'huile non-détergent d'un poids de SAE 20 ou de SAE 30. Remplacez l'huile plus fréquemment lorsque l'outil est utilisé dans des environnements poussiéreux.

CHANGEMENT D'HUILE :

1. Placez une cuvette de vidange d'huile sous le bouchon de vidange du carter.
2. Enlevez la jauge graduée afin de laisser l'air s'échapper du carter.
3. Enlevez le bouchon de vidange du carter.
4. Laissez drainer l'huile complètement
5. Nettoyez et remplacez le bouchon de vidange du carter.
6. Remplissez le carter avec de l'huile non-détergent d'un poids de SAE 20 ou de SAE 30 jusqu'à ce que le niveau atteigne le point rouge sur le voyant liquide destiné à cet effet. Assurez-vous de ne pas trop remplir.

GS315125VW

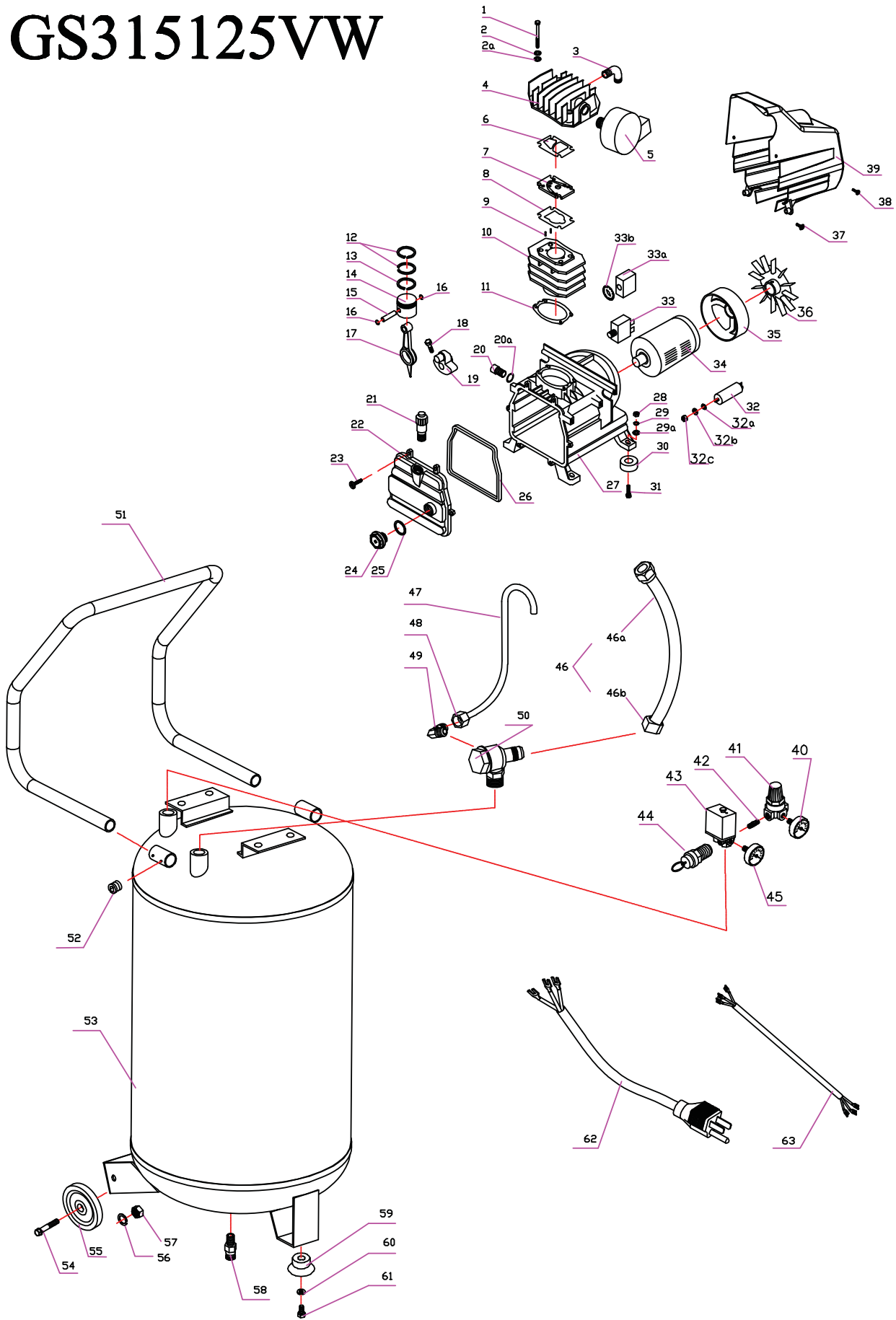

GS315125VW Liste de pièces

No.	Description	Qty
1	Boulon	4
2	Rondelle	4
2a	Rondelle	4
3	Coude	1
4	Cullasse	1
5	Filtre à air	1
6	Garniture	1
7	Siège de valve	1
8	Garniture	1
9	Goupille	2
10	Cylinder	1
11	Garniture	1
12	Anneau de compression	2
13	Anneau de huile	1
14	Piston	1
15	Goupille de piston	1
16	Goupille	2
17	Bielle	1
18	Boulon	1
19	Carter de vilebrequin	1
20	Prise	1
20a	Rondelle	1
21	Chapeau de suffisance d'huile	1
22	Couverture	1
23	Vis	6
24	Verre de vue	1
25	Joint	1
26	Rondelle	1
27	Carter de vilebrequin	1
28	Écrou	4
29	Rondelle	4
30	Garniture se reliant	4
31	Boulon	
32	Condensateur	1
32a	Rondelle	4
32b	Rondelle	4

No.	Description	Qty
32c	Écrou	1
33	Au-dessus de la charge	1
33a	Couverture	1
33b	Rondelle	1
34	Moteur	1
35	Couverture	1
36	Ventilateur	1
37	Vis	2
38	Vis	2
39	Couverture	1
40	Mano-contact	1
41	Régulateur	1
42	Mamelon	1
43	Mano-contact	1
44	Soupape de sûreté	1
45	Indicateur de pression	1
46	Échappement	1
46a	Tube	1
46b	Écrou	2
47	Pipe	1
48	Écrou	1
49	Coude	1
50	Clapet anti-retour	1
51	Poignée	1
52	Écrou	4
53	Réservoir	1
54	Écrou	2
55	Pneu	2
56	Rondelle	2
57	Boulon	2
58	Soupape de vidange	1
59	Pied	1
60	Rondelle	1
61	Vis	1
62	Cordon de secteur	1
63	Cordon de moteur	1

GARANTIE LIMITÉE

Par la présente, GOSS Industries Inc. (« GOSS ») garantit à l'acheteur original et utilisateur final de la Compresseur, à qui cette garantie limitée s'applique, que la Compresseur sera exempte de défaut de matériel et de main-d'oeuvre pour une période (i) de une ans si elle a été achetée par un consommateur chez un détaillant, pour des fins d'usage domestique normal, ou (ii) de 90 jours si elle a été achetée pour un usage professionnel ou industriel, dans les deux cas, à compter de la date d'achat originale. En cas de mauvais fonctionnement ou de bris de votre Compresseur, il suffit de livrer ou d'expédier la Compresseur ainsi qu'une preuve d'achat, à GOSS durant la période couverte par la garantie. GOSS se réserve le droit d'inspecter la ou les pièces déclarées défectueuses afin de déterminer si le mauvais fonctionnement ou le bris est couvert par cette garantie limitée. GOSS peut, à sa discrétion, réparer et/ou remplacer la ou les pièces défectueuses sans frais (excluant les frais de transport de la Compresseur ou d'une ou de plusieurs de ses pièces), dans les 60 jours à partir de la réception du produit. Cette garantie limitée ne couvre que les défauts et le bris Compresseur causés par un usage normal, et GOSS n'assume aucune responsabilité si Compresseur cesse de fonctionner durant la période couverte par la garantie limitée pour une des raisons suivantes : (i) usage abusif, négligence, dommages matériels ou accidents ; (ii) manque d'entretien (consultez le manuel du propriétaire qui décrit les méthodes d'entretien adéquates) ; (iii) réparation effectuée durant la période de la garantie limitée, par une tierce partie non autorisée. Les restrictions concernant l'usage et les autres spécifications, énoncés dans le manuel du propriétaire s'appliquent également à la garantie limitée susmentionnée. Le non respect des modalités indiquées dans le manuel du propriétaire annule cette garantie.

GOSS n'offre aucune autre garantie ou déclaration, expresse ou tacite, à l'exception de ce qui est énoncé dans la présente. Aucun détaillant agréé n'est autorisé à assumer une autre responsabilité concernant la Compresseur. La durée de la garantie limitée stipulée en vertu d'une loi provinciale ou fédérale, y compris les garanties de qualité marchande et d'aptitude à un emploi déterminé, se limite à la durée expresse mentionnée dans la présente. En aucun cas, GOSS ne peut être tenu responsable de dommages directs, indirects, particuliers ou accessoires. Dans l'éventualité d'un bris ou d'une défectuosité de votre Compresseur, couvert par cette garantie limitée, veuillez contacter GOSS.

GOSS Power Products Ltd.

6226 Danville Rd, Mississauga, ON, L5T 2H7

1-877-270-7772

www.gosspower.com



1-877-270-7772
6226 Danville Road
Mississauga, ON, L5T 2H7